

RAS 98-E *ULTRA*

COMPUTER CONTROLLED BUFFING MACHINE
with expanding hub and rim assembly

POČÍTAČEM ŘÍZENÁ DRÁSAČKA s rozšiřujícím se středem

provozní rozměry stroje

dimensions of the machine in service

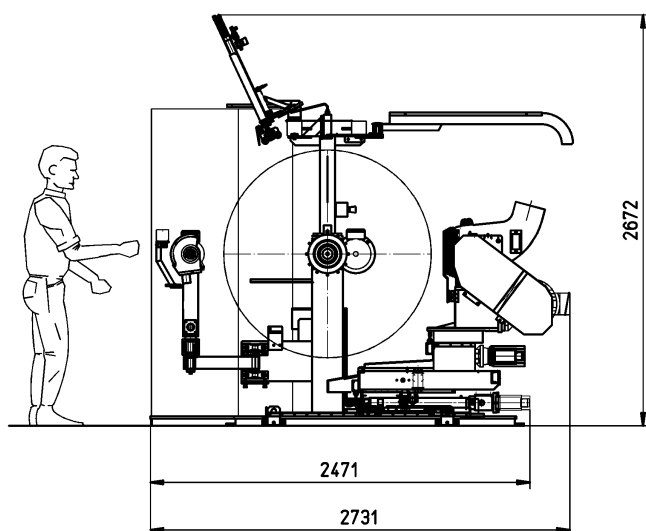

boční pohled *side view*

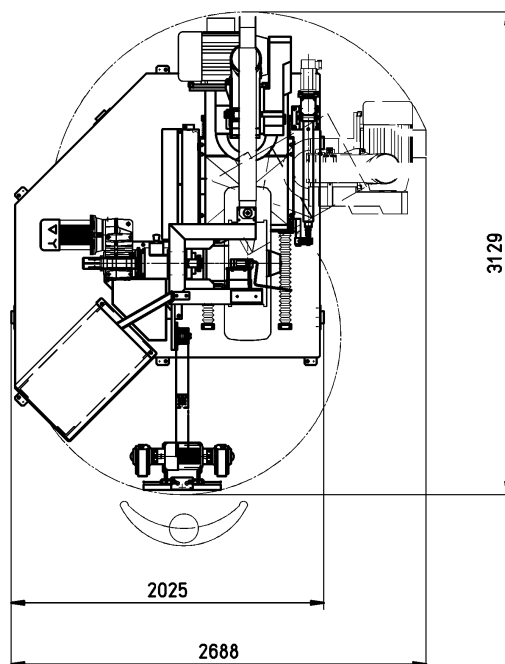

pohled shora *top view*

rozměr pneumatik	<i>tyre size range</i>	14" - 24.5" (včetně/incl. 445 R 22.5" 495/45 R 22.5")
průměrná produktivita	<i>floor to floor average output</i>	18/30 karkasů/hodina – <i>tyre casing per hour</i>
celkový příkon energie	<i>total installed power</i>	48 kw (65 HP) včetně/includes 40 HP motor rašple/rasp head motor
potřebný tlak vzduchu	<i>compressed air supply</i>	10 bar (150 PSI)
spotřeba stlačeného vzduchu	<i>compressed air absorption</i>	600 NI (21 cu ft) cyklus- <i>per cycle/approx.</i>
váha netto	<i>net weight</i>	2480 kg (5580 lbs)



matteuzzi srl
macchine per pneumatici e per i processi di ricostruzione
equipment for the tyre and retreading industries

